

C18 BRAISIERE GAZ 10 kW
DESSUS SEUL

CELTIC 800
FACADE 800

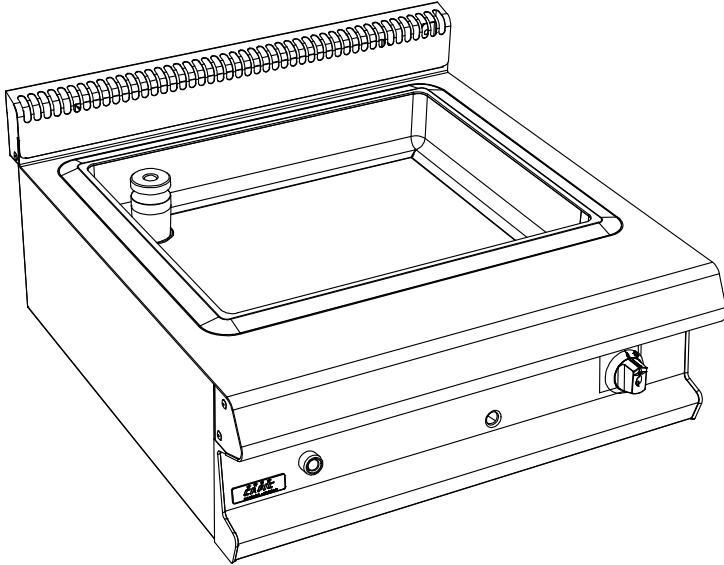

Caractéristiques :

Dimensions extérieures : 800x836x270
Dessus en acier inoxydable 18.10 brossé
Epaisseur dessus 30/10
Habillage 10/10 en acier inoxydable brossé
Structure 20/10 en acier inoxydable
Bord avant tombé rayonné de 20
Bord arrière formant dossier et mitre d'évacuation
Façade sans vis apparentes

Dessus :

Dimensions cuve : 650x510x100
pour 2 bacs GN1/1 non fournis
Fond bimétal épaisseur 12mm
Vidange dans bac gastronorme non fourni
Puissance : 10 kW

Options :

Allumage électrique (X901501)
Kit de raccordement gaz pour flexible (X901405)
Barre de dressage (X081001)

C18 BRAISIERE GAZ 10 kW
DESSUS SEUL

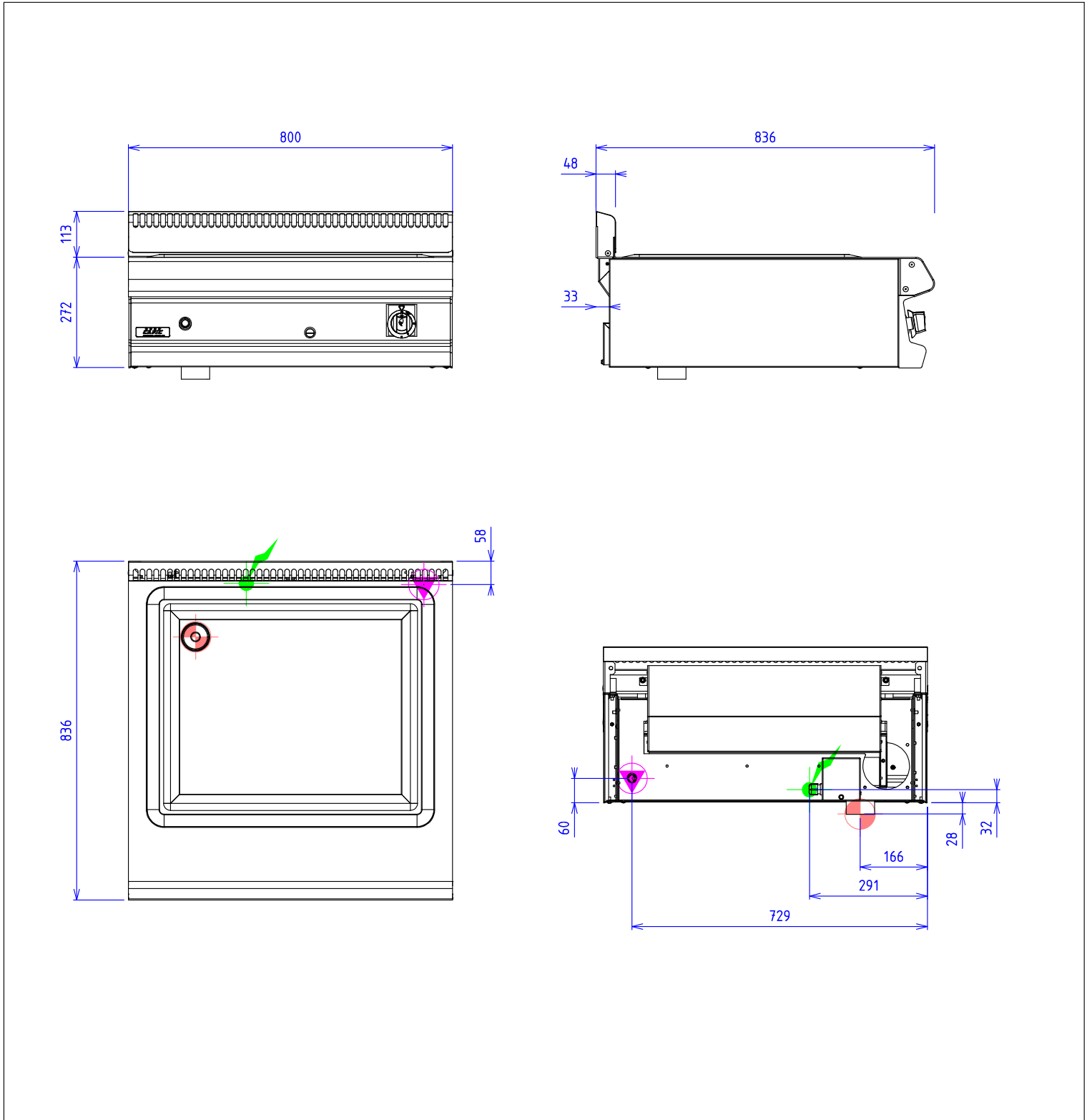

GAZ :  Puissance gaz : 10kW Raccord gaz : 15/21 conique

ELEC :  230V Mono +T si option allumage électrique

EAU/AIR :  Raccord vidange: Tube Ø70mm

Appareils gaz conformes à la norme NF EN 203. EN 437 / Directive gaz 2009/142/CE

Appareils électriques conformes à la norme EN 60-335

Les figurines, caractéristiques et schémas de cette documentation sont donnés à titre indicatif et peuvent être modifiés sans préavis