

**CELTIC 800**  
**FACADE 800**

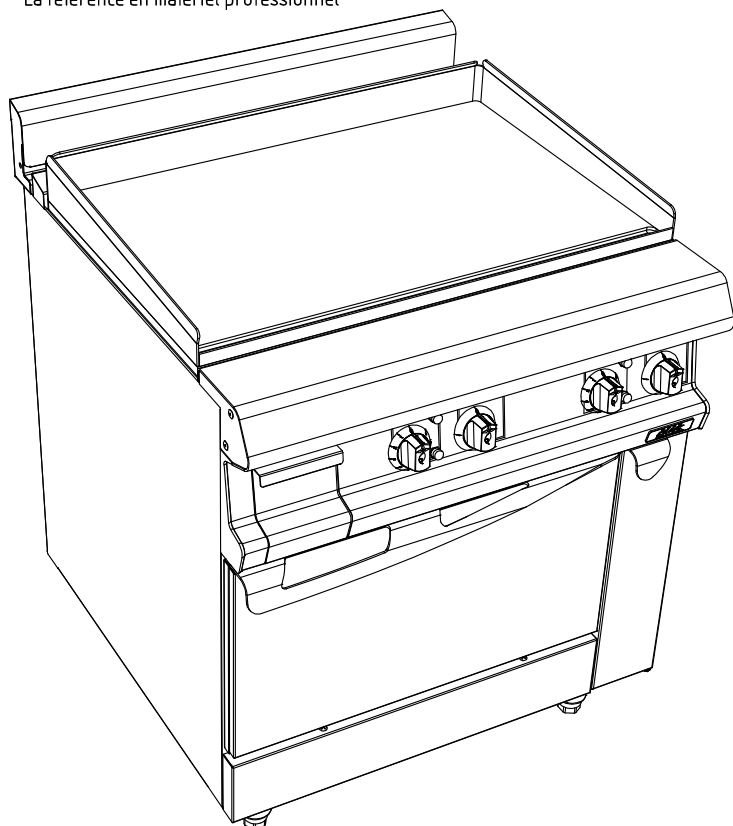

**Caractéristiques :**

Dimensions extérieures : 800x836x900/930  
 Dessus en acier inoxydable 18.10 brossé  
 Epaisseur dessus 30/10  
 Habillage 10/10 en acier inoxydable brossé  
 Structure 20/10 en acier inoxydable  
 Piètement vérin composite de 150 réglable en hauteur  
 Bord avant tombé rayonné de 20  
 Bord arrière formant dossier et mitre d'évacuation  
 Façade sans vis apparentes

**Dessus :**

Plaque lisse inox 800x550 épaisseur 15 mm  
 Chauffage par résistances blindées inox  
 2 zones de chauffe thermostatées indépendantes  
 Puissance : 10 kW  
 Pare éclaboussure soudé  
 Tiroir de récupération des jus  
 Raclette incluse

**Options :**

Barre de dressage (X081001)

**Dessous :**

Construction en acier inoxydable 18.10  
 Structure 20/10  
 Habillage 10/10  
 Dimensions extérieures : 800x724x650  
 Façade sans vis apparentes  
 Dimension de la cornue : 650x530x280  
 Enceinte calorifugée par fibre minérale  
 et pare vapeur aluminium  
 Puissance 5.1kW thermostat 50 à 300°C  
 Commutateur et voyant lumineux  
 Résistances blindées en acier inoxydable réparties  
 sur toute la surface de la voûte et de la sole  
 chauffant ensemble ou séparément  
 Sole amovible en acier de 6 mm d'épaisseur  
 Parois latérales en acier inox  
 avec niveaux supports de grilles  
 Porte à double paroi calorifugée et équilibrée  
 Livré avec une grille inoxydable GN2/1

## C29I INOX LISSE ELEC. PLAQUE 800x550 FOUR ELEC

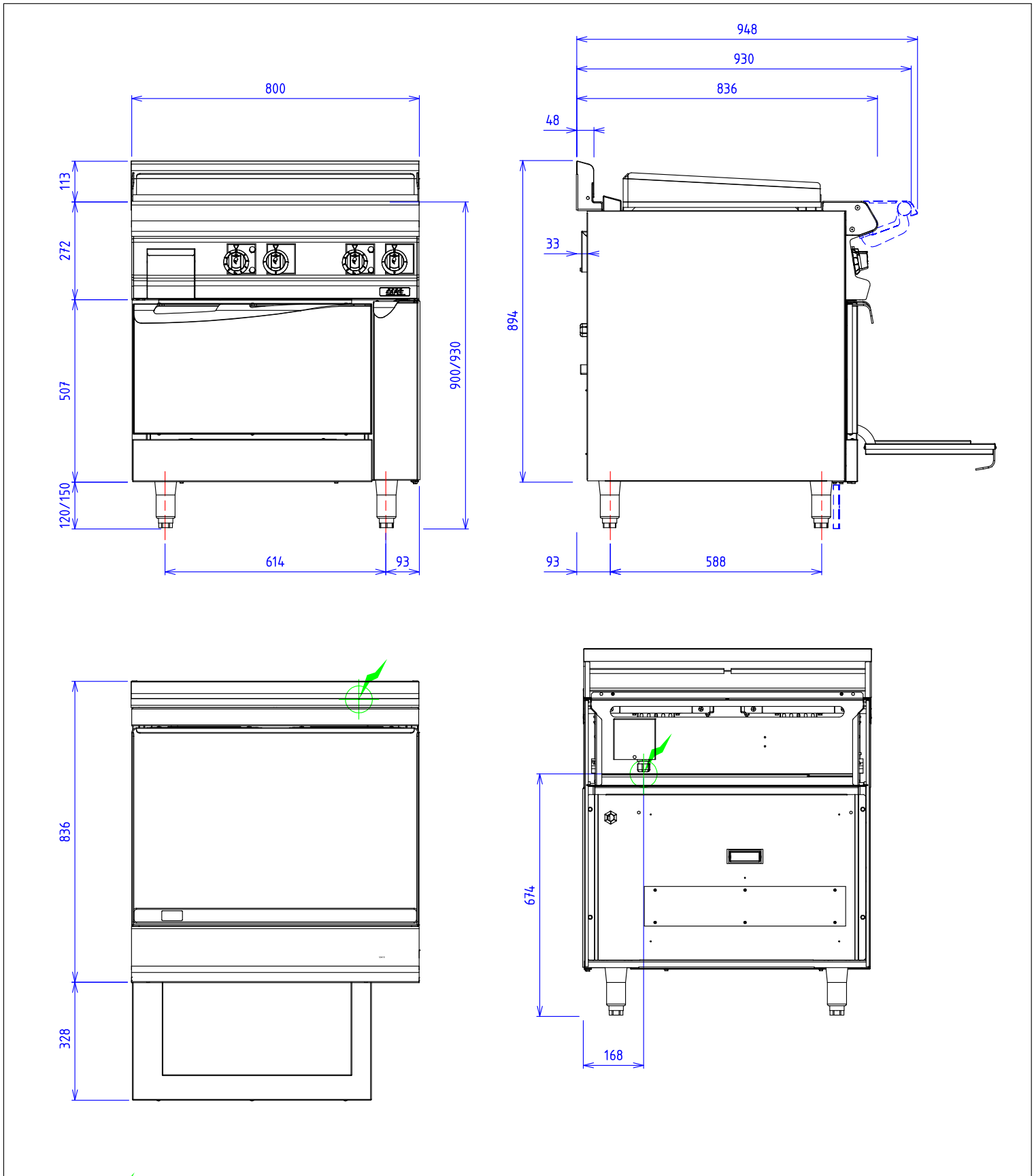

**ELEC :**  Puissance Electrique : 15.1 kW Réservation Elec : Bornier interne Raccordement Elec : 400Vx3+T

Appareils électriques conformes à la norme EN 60-335

Les figurines, caractéristiques et schémas de cette documentation sont donnés à titre indicatif et peuvent être modifiés sans préavis